

Temat 8. Programowanie mikrokontrolerów z rodziny PIC16 w języku C przy użyciu HI-TECH C[®] for PIC10/12/16

Spis treści do tematu 8

- 8.1. Porównanie języków C i C++
- 8.2. Używanie kompilatora HI-TECH C[®] for PIC10/12/16
- 8.3. Struktura najprostszego programu
- 8.4. Stos kompilowany
- 8.5. Rozszerzenia języka ANSI C
- 8.6. Optymalizacja kodu programu
- 8.7. Pamięć EEPROM
- 8.8. Dwustanowe porty wej./wyj.
- 8.9. Układ przerwań
- 8.10. Zegary
- 8.11. Literatura

8.1. Porównane języków C i C++

Język C++ został zaprojektowany jako rozszerzenie języka C.

Najważniejsze właściwości języka C++, których brak w języku C:

1). Brak programowania obiektowego - brak słów kluczowych m.in.:

class, private, protected, public, this, virtual.

W strukturach w języku C nie można definiować metod.

2). Brak strukturalnej obsługi wyjątków z udziałem słów kluczowych:

catch, try, throw.

Kody błędów są przekazywane typowo przez wartości funkcji i zmienne globalne.

3). Brak przeładowywania function i operatorów. W konsekwencji nie istnieją przeładowane operatory **>>** oraz **<<** do operacji na wejściu **cin** i wyjściu **cout**.

Używamy funkcji z biblioteki **stdio.h** takich jak **scanf, printf...**

4). Brak operatorów **new** oraz **delete**. Do dynamicznego zarządzania pamięcią używa się funkcji bibliotecznych, np.: **malloc, free**.

5). Brak szablonów klas i funkcji definiowanych słowem kluczowym **template**.

Programy w języku C zazwyczaj mogą być skompilowane także kompilatorem C++.

W nowszych standardach języka C wprowadzono jednak słowa kluczowe nieobecne w standardzie języka C++, np. **restrict, _Complex**.

Ponadto w nowszych standardach języka C++ słowa kluczowe **auto** i **register** zmieniły znaczenie, co nie nastąpiło w języku C.

c.d. - porównane języków C i C++

Do programowania najprostszyc mikroprocesorów i mikrokontrolerów najczęściej używany jest język C, natomiast język C++ nie jest odpowiedni. Główne powody:

- 1). Język C++ ukrywa przed programistą odwołania do danych w klasach i strukturach przez wskaźnik **this**. W prostych urządzeniach odwołania przez wskaźnik wymagają znacznie więcej instrukcji niż bezpośrednie adresowanie danych. Język C wymaga od programisty bardziej świadomego używania wskaźników.
- 2). Duży rozmiar kodu bibliotek standardowych języka C++ w porównaniu do bibliotek języka C realizujących analogiczne operacje.
- 3). Kompilator C++ często dodaje do programu kod, który nie ma widocznego odpowiednika w tekście źródłowym programu – niejawne wywołania konstruktorów, destruktorów, operatorów konwersji. W języku C kod programu wynika bardziej bezpośrednio z tekstu źródłowego programu.

c.d. - porównane języków C i C++

Oba języki C i C++ posiadają **preprocesor**, tzn. zestaw dyrektyw do wstępnej obróbki kodu źródłowego zanim rozpocznie się kompilacja. Dyrektywy:

#include ... - wstawienie tekstu innego pliku w miejscu wywołania tej dyrektywy, składnia: `#include<nazwa_pliku>` lub `#include "nazwa_pliku"`

#define ... - definiuje stałe i makroinstrukcje

1). Przykład definicji stałej:

```
#define powitanie "Witamy w Instytucie Fizyki PL"
puts(powitanie); // powitanie zostanie zastąpione tekstem
```

2). Przykład definicji bez podania wartości:

```
#define empty // identyfikator empty będzie rozwijany jako brak znaków
```

3). Przykład definicji makroinstrukcji:

```
#define dzialanie(a, b, c) ((a)*(b) + (c))
int wynik = dzialanie(1+1, 3, 1); // obliczenie (1+1)*3+1 = 7 przed kompilacją
```

#undef ... - usuwa definicję stałej lub makroinstrukcji

Przykład:

```
#undef powitanie
// Od teraz identyfikator powitanie może być użyty do czegoś innego
#define powitanie "Witamy w Laboratorium elektroniki"
```

c.d. - porównane języków C i C++

Preprocesor, c.d. ...

#ifdef ... #else ... #endif – warunkowe wstawienie tekstu źródłowego do programu

Przykład:

```
#define test
```

← część opcjonalna

```
char nazwa[50] = "";
```

```
#ifdef test
```

```
    // jeśli testowanie programu, to o nic nie pytaj – użyj domyślnej nazwy  
    strcpy(nazwa, "nazwa doyślna");
```

```
#else
```

```
    // zapytaj użytkownika o nazwę  
    puts("Podaj nazwę: ");  
    gets(nazwa);
```

```
#endif
```

```
// nazwa – zawiera domyślny łańcuch znaków albo wprowadzony
```

```
...
```

#ifndef ... #else ... #endif – działa odwrotnie niż **#ifdef**, tzn. wstawia pierwszy blok tekstu jeśli stała jest niezdefiniowana.

c.d. - porównane języków C i C++

Preprocesor, c.d. ...

#if ... #else ... #endif – obliczenie warunku stojącego po #if i warunkowe wstawienie tekstu źródłowego do programu

Przykład:

```
#define rozmiar_domyslny 10

#if (0 < rozmiar_domyslny && rozmiar_domyslny <= 1000)
    double wyniki[rozmiar_domyslny];
#else
    #error rozmiar_domyslny musi wynosic od 1 do 1000
#endif
...
```

#error ... – przerywa dalsze przetwarzanie programu i wyświetla podany komunikat.

c.d. - porównane języków C i C++

Preprocesor, c.d. ...

Problem:

W wieloplikowych projektach często dochodzi do wielokrotnego wstawienia tego samego pliku nagłówkowego komendą `#include`.

Rozwiązanie:

Żeby uniknąć ponownego przetwarzania wstawionych już definicji stosuje się:

```
#ifndef __PIC16F84A_H
#define __PIC16F84A_H
    #define CONFIG          0x2007
    #define FOSC_XT         0xFFFFD
    //... tutaj treść pliku nagłówkowego, która nie powinna być wstawiana wielokrotnie
#endif
```

c.d. - porównane języków C i C++

Oba języki C i C++ posiadają ten sam zestaw **operatorów bitowych i logicznych**

typ operacji	operator bitowy	op. bitowy z przypisaniem	operator logiczny
AND	&	&=	&&
OR		=	
XOR	^	^=	
NOT	~	^= -1	!

Operatory bitowe wykonują równoległe operacje na poszczególnych bitach argumentów, np.:

```
0b00001100
& 0b00001010
= 0b00001000
```

```
~ 0b00001100
= 0b11110011
```

Operatory logiczne traktują cały niezerowy argument jak true a zerowy jak false, np.:

```
0b00001100      true
&& 0b00001010   && true
= 0b00000001   = true
```

```
! 0b00001100    !true
= 0b00000000    = false
```

Wynikiem jest zawsze 1 (true) albo 0 (false)

c.d. - porównane języków C i C++

W języku C++ istnieją słowa kluczowe:

`bool` – typ danych tylko do przechowywania wartości logicznych,

`false` – oznacza stałą fałsz,

`true` – oznacza stałą prawdą.

Słów kluczowych nie można użyć w innym znaczeniu, np. nazwy zmiennych, funkcji.

W języku C wyżej wymienione słowa nie są kluczowe.

Można skorzystać z pliku nagłówkowego `stdbool.h` który definiuje:

```
#define true 1
```

```
#define false 0
```

```
#define bool char // może być także unsigned char, int...
```

W obu językach C i C++ można używać stałych i zmiennych typów liczbowych w charakterze wartości logicznych bez potrzeby jawnych konwersji typów, np.:

```
bool wynik = true;
```

```
int i = wynik;
```

```
wynik = wynik && 77;
```

```
char c = i || 77;
```

c.d. - porównane języków C i C++

Oba języki C i C++ posiadają struktury i unie definiowane jako:

```
struct [nazwa_typu] {  
    // lista pól struktury, np.:  
    short s;  
    char c[2];  
} [zmienna1, zmienna2,...];
```

```
union [nazwa_typu] {  
    // lista pól struktury, np.:  
    short s;  
    char c[2];  
} [zmienna1, zmienna2,...];
```

układ zmiennej w pamięci:

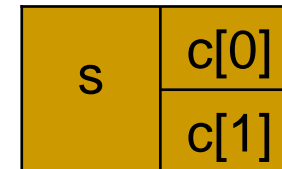
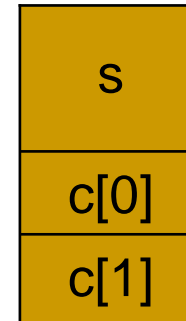

UWAGI:

- 1). Tylko w języku C++ w strukturze można definiować metody (jak w klasie).
- 2). Tylko w języku C++ struktura może dziedziczyć po innej strukturze/klasie.
- 3). W języku C++ można modyfikować dostęp do składników struktury słowami kluczowymi `public`, `protected` i `private`, których nie ma języku C.

Przykład wykorzystania unii w programowaniu mikrokontrolerów:

Przykładowo, w pliku nagłówkowym pic16f84a.h można znaleźć m.in. unię:

```
volatile union {
    struct {
        unsigned    C        : 1;
        unsigned    DC       : 1;
        unsigned    Z        : 1;
        unsigned    nPD      : 1;
        unsigned    nTO      : 1;
        unsigned    RP       : 2;
        unsigned    IRP      : 1;
    };
    struct {
        unsigned    : 5;
        unsigned    RP0     : 1;
        unsigned    RP1     : 1;
    };
} STATUSbits @ 0x003;
```

Wniosek: do bitów wyboru bieżącego banku pamięci danych można odwołać się:
STATUSbits.RP0 – dostęp tylko do bitu RP0 (analogicznie dostęp do RP1),
STATUSbits.RP – zmienna dwubitowa złożona z RP1 i RP0.

8.2. Używanie kompilatora

Kompilator HI-TECH C[®] for PIC10/12/16 w wersji LITE (z wyłączonymi niektórymi optymalizacjami) może być używany za darmo bez ograniczeń jako:

1) kompilator wywoływany przez środowisko MPLAB IDE, co wymaga utworzenia w tym środowisku projektu (tworzenie projektu opisano dokładniej w instrukcji do ćwiczenia laboratoryjnego E59).

2) aplikacja wywoływana z linii komend:

PICC [opcje] pliki [biblioteki]

gdzie typ pliku jest rozpoznawany po rozszerzeniu:

- .c - plik źródłowy w języku C,
- .as, .asm - plik źródłowy w assemblerze,
- .obj, .lib - pliki ze skompilowanym kodem.

Wygenerowany kod programu trafia do pliku .hex

Wśród opcji trzeba podać przynajmniej typ urządzenia, np. dla układu PIC16F819:

PICC --CHIP=16F819 program.c

Wszystkie opcje kompilacji są podane w literaturze [1], rozdział 2.7.

W celu uzyskania listy możliwych opcji wywołać: PICC --HELP

Argumenty wywołania można umieścić w pliku, np.: PICC @xyz.cmd

8.3. Struktura najprostszego programu

Typowa struktura programu w języku C dla mikrokontrolerów PIC10/12/16:

```
#include <htc.h>

void main(void) {
    while(1) {
        // ...
    }
}
```

Plik `htc.h` dzięki wykorzystaniu kompilacji warunkowej włącza do programu plik dedykowany wybranemu mikrokontrolerowi (wybrany np. w opcjach kompilatora).

2 x `void`, bo nie ma żadnego systemu, który mógłby przesłać argument lub odebrać wynik.

Potrzebna nieskończona pętla, bo nie ma żadnego systemu operacyjnego, do którego można wyjść z programu.

Można pominąć `return`, bo funkcja `main` nie powinna nigdy zakończyć się.

8.4. Stos kompilowany

Stos sprzętowy PIC10/12/16 pozwala tylko na przechowywanie adresów powrotów z funkcji. Lokalne dane są umieszczane na „kompilowanym stosie”, tzn. pod ustalonymi adresami, które kompilator przydziela na podstawie analizy drzewa wywołań, np.:

```
F4(...) { ... }  
F5(...) { ... }  
F6(...) { ... }
```

```
void interrupt isr(void) {  
    F5(...);  
    F6(...);  
}
```

```
F1(...) { F4(...); }  
F2(...) { ... }  
F3(...) { ... }
```

```
void main(void) {  
    F1(...);  
    F2(...);  
    F3(...);  
}
```

analiza programu

Drzewo wywołań

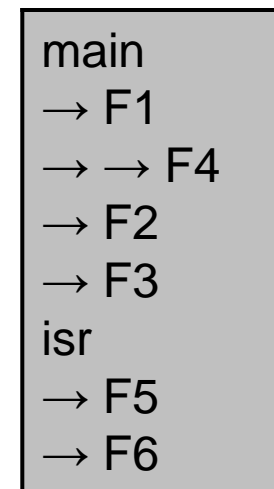

c.d. – stos kompilowany

1). Każdej funkcji jest przydzielany blok pamięci dla jej parametrów oraz lokalnych i tymczasowych zmiennych, np.:

```
void F2(int a, int b ) {  
    char c;  
    ...  
}
```

blok pamięci funkcji F2

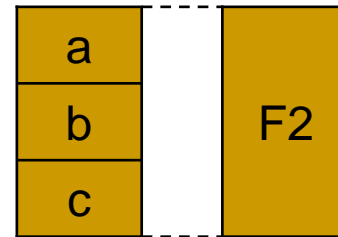

2). Analiza drzewa wywołań

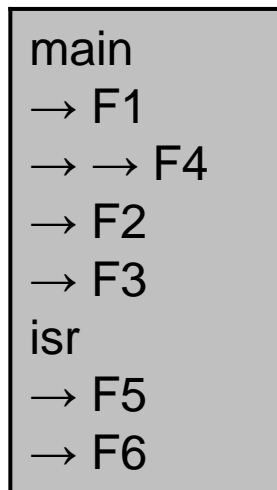

3). Przydział adresów

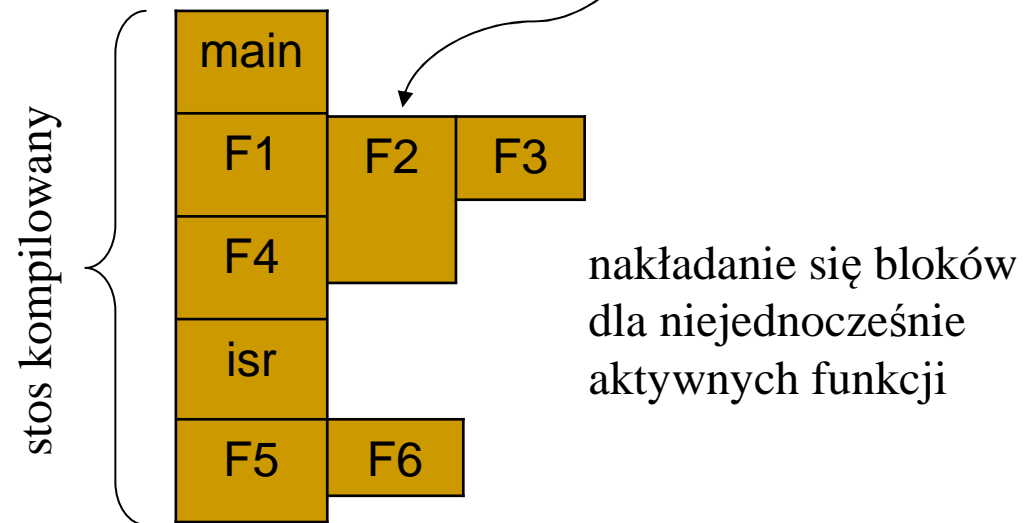

UWAGA: rekurencyjne wywołania funkcji nie są wspierane przez kompilator.

8.5. Rozszerzenia języka ANSI C

Kompilator HI-TECH C[®] for PIC10/12/16 oprócz standardu ANSI C oferuje szereg rozszerzeń dostosowanych do architektury mikrokontrolerów.

8.5.1. Literały stałe

Oprócz formatów wartości stałych przewidzianych w standardzie ANSI C kompilator HI-TECH C[®] umożliwia także zapis stałych binarnych:

system liczbowy	Format	Przykład
binarny	<i>0bliczba, 0Bliczba</i>	0b10011010
ósemkowy	<i>0liczba</i>	0763
dziesiętny	<i>liczba</i>	129
szesnastkowy	<i>0xliczba, 0Xliczba</i>	0x2F

kolor czerwony – format niestandardowy

8.5.2. Podstawowe typy danych

Typ danych	Rozmiar - liczba bitów	Typ arytmetyczny
bit	1	całkowity bez znaku
signed char	8	całkowity ze znakiem
unsigned char	8	całkowity bez znaku
signed short	16	całkowity ze znakiem
unsigned short	16	całkowity bez znaku
signed int	16	całkowity ze znakiem
unsigned int	16	całkowity bez znaku
signed short long	24	całkowity ze znakiem
unsigned short long	24	całkowity bez znaku
signed long	32	całkowity ze znakiem
unsigned long	32	całkowity bez znaku
float	24 albo 32	zmiennoprzecinkowy
double	24 albo 32	zmiennoprzecinkowy

kolor czerwony – typy niestandardowe

8.5.3. Rejestr konfiguracyjny

Wartość rejestru konfiguracyjnego można ustawić na etapie programowania przy użyciu makrodefinicji `__CONFIG` zdefiniowanej w pliku nagłówkowym `htc.h`, np.:

```
#include<htc.h>  
__CONFIG(WDTE_OFF & FOSC_XT & PWRTE_ON);
```

Uwaga: ten rejestr nie jest dostępny wewnątrz wykonywanego programu.

Plik `htc.h` dzięki wykorzystaniu kompilacji warunkowej włącza do programu plik dedykowany wybranemu mikrokontrolerowi (wybrany np. w opcjach kompilatora).

Pliki dedykowane nazywają się jak model mikrokontrolera, np.:

```
pic16f84a.h - dla modelu PIC16F84A  
pic16f819.h - dla modelu PIC16F819
```

Stałe symboliczne używane jako argumenty `__CONFIG(...)` są zdefiniowane razem z opisami w plikach nagłówkowych dedykowanych dla poszczególnych modeli.

8.5.4. Dostęp do rejestrów specjalnych podczas wykonywania programu

Dostęp do specjalnych rejestrów leżących w przestrzeni adresowej wej./wyj. jest możliwy poprzez zmienne o ustalonych adresach absolutnych, np.:

```
volatile unsigned char TRISA @ 0x085;  
volatile unsigned char PORTA @ 0x005;  
volatile bit TRISA4 @ ((unsigned)&TRISA*8)+4;  
volatile bit RA4 @ ((unsigned)&PORTA*8)+4;
```

Uwaga: operator @ jest rozszerzeniem specyficznym dla kompilatora Hi-Tech C.

Zamiast definiować samodzielnie takie zmienne warto skorzystać z gotowego pliku nagłówkowego htc.h, np:

```
#include<htc.h>  
PORTA = 0; // wszystkie wyjścia w stanie 0  
TRISA = 0b11110000; // ustaw linie RA0...RA3 jako wyjścia, reszta wejścia  
If (RA4) { ... } // wykonaj jeśli stan 1 na wejściu RA4  
If (PORTA & 0b00010000) { ... } // działa jak wyżej
```

Dla poszczególnych typów mikrokontrolerów istnieją pliki nagłówkowe opisujące ich specyficzne właściwości, np.: pic16f84a.h, pic16f819.h. Plik odpowiedni dla wybranego urządzenia zostanie wstawiony pośrednio poprzez #include<htc.h>.

8.5.5. Wejście i wyjście standardowe

Wejście standardowe `stdin` oraz wyjście standardowe `stdout` nie są zdefiniowane! Jeżeli programista chce używać funkcji operujących na standardowym wejściu, to musi sam zdefiniować elementarne funkcje pobierające jeden znak:

```
char getch(void) { ... }  
char getche(void) { ... }
```

Funkcja `getch()` odczytuje 1 bajt z wejścia standardowego, natomiast `getche()` dodatkowo zapisuje echo wprowadzanych znaków na wyjście standardowe. Przykładowo funkcja `char * gets(char * s)` jest implementowana jako powtarzające się wywołania `getche()`.

Wykorzystanie funkcji zapisujących standardowe wyjście, np. `printf()`, wymaga zdefiniowania przez programistę własnej funkcji `putch()`, która musi mieć postać

```
void putch(char c) { ... }
```

8.6. Optymalizacja kodu programu

Oprócz wykorzystania przełączników kompilatora dotyczących optymalizacji kodu można podać kilka reguł dotyczących przygotowania tekstu źródłowego programu.

8.6.1. Wybór optymalnego typu danych

Mikrokontrolery PIC16Fxxx zawierają 8-bitową jednostkę arytmetyczno logiczną, posiadającą także specjalne instrukcje do operacji na bitach. Ponieważ wszystkie operacje na zmiennych dłuższych niż 1 bajt (8 bitów) są realizowane jako sekwencja operacji na bajtach, należy preferować typy całkowite o najmniejszym możliwym zakresie, np.:

- 1). wymagany zakres **0...0xFFFFFFFF** → optymalny typ **unsigned short long**
(zamiast standardowego typu **unsigned long**),
- 2). wymagany zakres **-8388608...8388607** → optymalny typ **short long**
(zamiast standardowego typu **long**),
- 3) wymagany zakres **0...255** → optymalny typ **unsigned char** (zamiast **int**),
- 4) wymagany zakres **-128...127** → optymalny typ **signed char** (zamiast **int**),
- 5) wymagane **tylko wartości 0 oraz 1** → optymalny typ **bit** (zamiast **bool / int**).

Ponadto typy całkowitoliczbowe należy preferować przez typami zmiennoprzecinkowymi.

8.6.2. Wykorzystanie operatorów

Mikrokontrolery PIC16xxx nie posiadają instrukcji do bezpośredniego wykonywania operacji mnożenia, dzielenia i modulo. Jeżeli potrzebna jest wysoka szybkość działania programu, w miarę możliwości należy ograniczać użycie operatorów języka C rozwijanych w kodzie programu jako wywołanie funkcji złożonych z wielu instrukcji:

`*`, `/`, `%`, `*=`, `/=`, `%=`

Przesunięcia bitów w prawo oraz w lewo są wykonywane bezpośrednio tylko dla przesunięć o 1 bit. Należy ograniczać użycie przesunięć o wiele bitów oraz przesunięć o liczbę bitów daną poprzez zmienną, np.:

```
zmienna1 >> 5;           // powolne  
zmienna1 << przesuniecie; // zmienne  
zmienna1 << 1;          // szybkie
```

8.6.3. Deklarowanie stałych

Deklarowanie wartości stałych zamiast zmiennych (tam gdzie to możliwe) pozwala ograniczyć wykorzystanie niewielkich zasobów pamięci RAM:

```
int zmienna = 3;    // zmienna w pamięci RAM,  
const int stała = 3; // stała może być umieszczona w kodzie programu.  
#define stała 3     // stała będzie umieszczona w kodzie programu.
```

Stałe łańcuchy znaków są przechowywane w pamięci kodu programu, a ich typem jest `const char *` (a nie `char *`). Tak więc definicja

```
char tablica[] = "znaki";
```

spowoduje wygenerowanie kodu inicjalizującego tablicę w pamięci RAM znakami skopiowanymi z pamięci kodu programu.

Jeśli tablica będzie tylko odczytywana, to można uniknąć zajmowania pamięci danych przez jej kopię używając wskaźnika do danych `const`, np.:

```
const char * tablica = "znaki"; // tablica pozostaje tylko w pamięci kodu
```

8.6.4. Wykorzystanie wskaźników

Dostęp do zmiennej lub stałej poprzez wskaźnik generuje dodatkowe instrukcje maszynowe w porównaniu do odwołania bezpośredniego. Ponadto kompilator rozróżnia kilka typów wskaźników o różnym zasięgu i odpowiednio różnym narzucie na kod programu:

- 8-bitowe wskaźniki do danych w dwóch kolejnych bankach, np. banki 0 i 1,
- 8-bitowe wskaźniki do kodu programu o zakresie do 256 bajtów,
- 16-bitowe wskaźniki do danych w całej przestrzeni adresowej danych,
- 16-bitowe wskaźniki do kodu programu w całej przestrzeni adresowej programu,
- 16-bitowe wskaźniki do całej przestrzeni adresowej danych oraz kodu programu.

Programista nie może bezpośrednio zadeklarować zasięgu wskaźnika, ale może go przewidzieć. Kompilator automatycznie wybiera zasięg na podstawie analizy użycia wskaźnika.

c.d. - wykorzystanie wskaźników

Przykład 8.1:

8-bitowy wskaźnik „ip” do danych	16-bitowy wskaźnik „ip” do danych i kodu
<pre data-bbox="250 603 999 1136">// dwie zmienne w tym samym banku char i; char j[4]; void main(void) { char * ip = &i; // jakieś operacje na *ip ip = &j[0]; // jakieś operacje na *ip }</pre>	<pre data-bbox="1128 603 1971 1136">// zmienna w banku 0 oraz stała w kodzie char i; const char * j = "Ala"; void main(void) { const char * ip = &i; // jakieś operacje na *ip ip = &j[0]; // jakieś operacje na *ip }</pre>

8.6.5. Funkcje z rodziny printf

Funkcje z rodziny printf z biblioteki standardowej są generowane ze specjalnego wzorca po analizie kodu źródłowego programu. Przykładowo, jeśli program zawiera tylko jedno wywołanie:

```
int var = 77;  
printf("input is: %d", var);
```

to zostanie dołączony tylko kod funkcji do konwersji liczby całkowitej typu int na łańcuch znaków z liczbą w postaci dziesiętnej.

Uwaga: jeżeli łańcuch znaków formatujących nie jest dany bezpośrednio jako stały łańcuch, to zostanie dołączony bardziej ogólny i obszerniejszy kod funkcji.

8.7. Pamięć EEPROM

Większość mikrokontrolerów PIC16Fxxx posiada 3 typy pamięci:

- 1) **FLASH** – dla kodu programu, słowa 14 bitowe,
- 2) **(S)RAM** – szybka pamięć dla danych, ulotna po zaniku zasilania, bajty po 8 bitów,
- 3) **EEPROM** – wolna ale trwała pamięć dla danych, bajty po 8 bitów,

UWAGA: komórki EEPROM są nieobecne w przestrzeni adresowej danych, dostęp przez specjalne rejestry EEDATA, EEADR i EECON1 lub funkcje biblioteczne.

Początkowa zawartość pamięci EEPROM może być ustawiona na etapie programowania:

```
#include<htc.h>
__EEPROM_DATA(0, 1, 2, 3, 4, 5, 6, 7);
__EEPROM_DATA(8, 9, 10, 11, 12, 13, 14, 15);
```

Makrodefinicja przyjmuje 8 parametrów typu bajt. Wywołanie tej makrodefinicji może być powtarzane wiele razy w celu zdefiniowania wymaganej liczby początkowych bajtów w pamięci EEPROM.

c.d. - dostęp do pamięci EEPROM

Dostęp do pamięci EEPROM podczas wykonywania programu jest możliwy przy użyciu funkcji `eeeprom_write()` oraz `eeeprom_read()` do zapisu oraz odczytu jednego bajtu pod wskazanym adresem, np:

```
#include<htc.h>

void eetest(void) {
    unsigned char value = 1;
    unsigned char address = 0;

    // zapis do pamięci EEPROM
    eeeprom_write(address, value);

    // odczyt z pamięci EEPROM
    value = eeeprom_read(address);
    // ...
}
```

8.8. Dwustanowe porty wej./wyj.

Dwustanowe wejścia/wyjścia są pogrupowane w porty A, B, C, ..., gdzie w jednym porcie można kontrolować do 8 linii. Z każdym portem związane są po dwa 8-bitowe rejestry:

TRIS x – bity w tym rejestrze decydują o kierunku: 0 – wyjście, 1 – wejście,

PORT x – bity w tym rejestrze symbolizują odczytany/zapisany stan logiczny,
gdzie $x = A, B, C, D$ albo E .

Szczegółowy opis tych rejestrów był podany w Temacie 7, rozdział 7.5.

W kompilatorze HI-Tech C włączenie pliku nagłówkowego

```
#include<htc.h>
```

umożliwia dostęp do każdego z tych rejestrów na 3 sposoby:

PORTA	– dostęp do całego bajtu (8-bitów),
RA0, RA1, RA2, ...	– dostęp do wybranego bitu w PORTA,
PORTAbits.RA0, PORTAbits.RA1, ...	– działa jak wyżej.

TRISA	– dostęp do całego bajtu (8-bitów),
TRISA0, TRISA1, TRISA2, ...	– dostęp do wybranego bitu w TRISA,
TRISAbits.TRISA0, TRISAbits.TRISA1, ...	– działa jak wyżej.

Analogicznie dostęp do rejestrów PORTB, TRISB, ...

c.d. - Dwustanowe porty wej./wyj.

Fragment z pliku nagłówkowego pic16f84a.h:

```
// Register: PORTA
volatile unsigned char    PORTA        @ 0x005;
// bit and bitfield definitions
volatile bit RA0         @ ((unsigned)&PORTA*8)+0;
volatile bit RA1         @ ((unsigned)&PORTA*8)+1;
volatile bit RA2         @ ((unsigned)&PORTA*8)+2;
volatile bit RA3         @ ((unsigned)&PORTA*8)+3;
volatile bit RA4         @ ((unsigned)&PORTA*8)+4;
#ifdef _LIB_BUILD
volatile union {
    struct {
        unsigned    RA0 : 1;
        unsigned    RA1 : 1;
        unsigned    RA2 : 1;
        unsigned    RA3 : 1;
        unsigned    RA4 : 1;
    };
} PORTAbits @ 0x005;
```

c.d. - Dwustanowe porty wej./wyj.

Przykład 8.2 – próba zapisu do wejścia:

```
#include <htc.h>
```

```
void main(void) {
```

```
    PORTA = 0; // początkowo wyjście w stanie 0
```

```
    nRBPU = 0; // włącz rezystory do +5 V w porcie B
```

```
    unsigned char wewn_q = 0;
```

```
    do{
```

```
        unsigned char wejście_A = !RB0;
```

```
        unsigned char wejście_B = !RB1;
```

```
        wewn_q = (!wejście_A && !wejście_B) || (!wejście_B && wewn_q);
```

```
        RA0 = wewn_q;
```

```
    }while(1);
```

```
}
```

Zgubione:

TRISA = 0b11111110;

Brak skutku, bo domyślnie
wszystkie linie są ustawione
jako wejścia

c.d. - Dwustanowe porty wej./wyj.

Przykład 8.3 – niekontrolowane zmiany wejść:

```
#include<htc.h>
```

```
void main(void) {  
    TRISA = 0b11111110;// linia RA0 jako wyjście  
    PORTA = 0; // początkowo wyjście w stanie 0  
    nRBPU=0; // włącz rezystory do +5V w porcie B  
    unsigned char wewn_q = 0;  
    do{  
        wewn_q = (RB0 && RB1)  
                || (RB1 && wewn_q);  
        RA0 = wewn_q;  
    }while(1);  
}  
// main
```

Problem!

Dwa odczyty RB1 mogą dać inny wynik.
Trudno przeanalizować skutki.

```
do{  
    unsigned char wejście_A = RB0;  
    unsigned char wejście_B = RB1;  
  
    wewn_q = (wejście_A && wejście_B)  
            || (wejście_B && wewn_q);  
    RA0 = wewn_q;  
}while(1);
```

Poprawione

Buforowanie wejść w pamięci
RAM upraszcza analizę.

c.d. - Dwustanowe porty wej./wyj.

Przykład 8.4 – utrwalanie błędnych stanów przejściowych na wyjściach:

```
#include<htc.h>
```

```
void main(void) {
```

```
    TRISA = 0b11111100;// linie RA0 i RA1 jako wyjścia
```

```
    PORTA = 0; // początkowo wszystkie wyjścia w stanie 0
```

```
    nRBPU=0; // włącz rezystory do +5V w porcie B
```

```
    unsigned char Q1 = 1;
```

```
    unsigned char Q2 = 0;
```

```
    unsigned char BuforWej, newQ1;
```

```
    do{
```

```
        BuforWej = PORTB;
```

```
        newQ1 = !((BuforWej & 1) && Q2);
```

```
        Q2 = !((BuforWej & 2) && Q1);
```

```
        Q1 = newQ1;
```

```
        RA0 = Q1;
```

```
        RA1 = Q2;
```

```
    }while(1);
```

```
// main
```

```
do{
    BuforWej = PORTB;
    newQ1 = !((BuforWej & 1) && Q2);
    Q2 = !((BuforWej & 2) && Q1);
    Q1 = newQ1;
    PORTA = Q1 | (Q2 << 1);
}while(1);
```

Problem!
Ryzyko utrwalenia błędnego stanu przejściowego na RA0.
Wyjaśnienie na Rys. 7.18.

Poprawione
Ryzyko usunięte przez zapis całego bajtu.

8.9. Układ przerwań

Mikrokontrolery z rodziny PIC16Fxxx mają jednopoziomowy układ przerwań. Oznacza to, że wszystkie źródła przerwań mają jednakowy priorytet i powodują wywołanie jednej wspólnej procedury obsługi przerwań.

Schemat obsługi przerwania

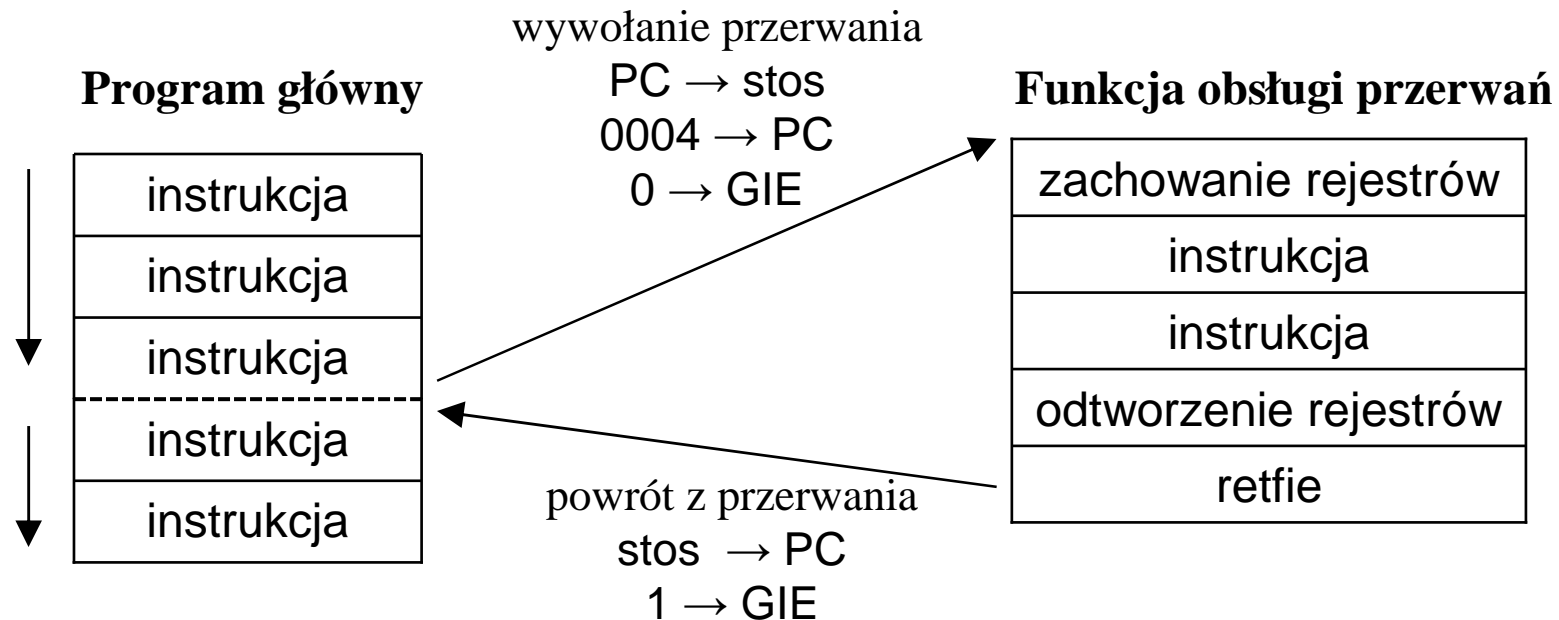

Kompilator HI-Tech C śledzi, które rejestry są używane w funkcji obsługi przerwań i w wywoływanych funkcjach (np. W, STATUS, FSR) i automatycznie generuje kod zachowujący oraz odtwarzający wartości tych rejestrów.

c.d. – układ przerwań

Lista przyczyn przerwań zależy od modelu mikrokontrolera.

Przykładowo, w PIC16F84A są to cztery źródła:

1. TIMER 0
2. Wejście INT (RB0)
3. Wejścia RB4...RB7
4. Koniec zapisu do EEPROM

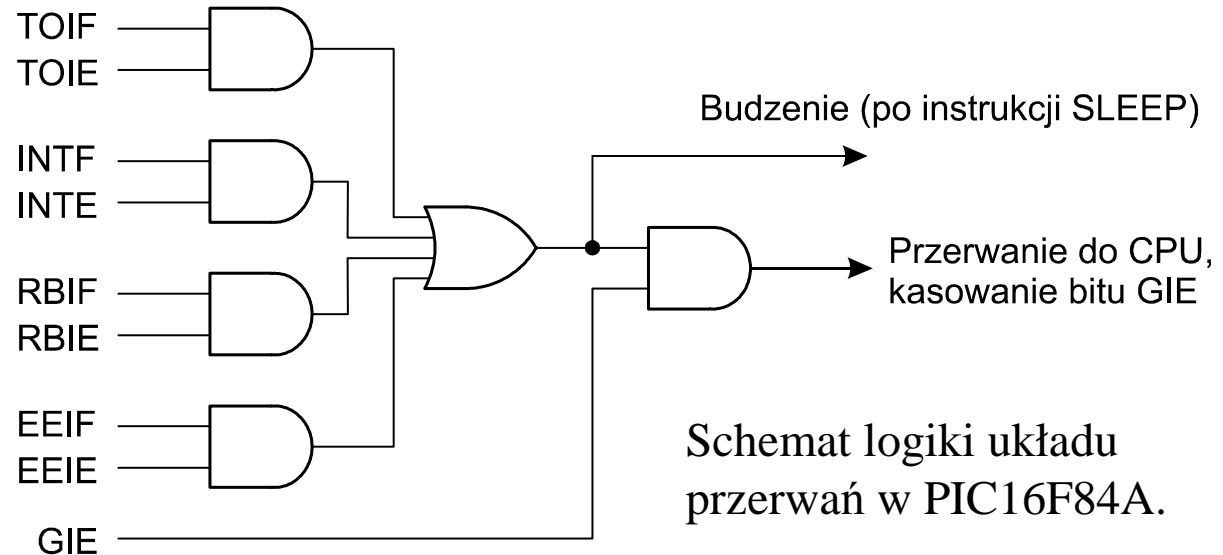

Z każdą przyczyną przerwania związane są dwa bity w rejestrach specjalnych:

- **xxxIE** (ang. *interrupt enable*) – bit zezwolenia na generowanie przerwania z danej przyczyny; przerwanie jest aktywne gdy bit ten jest równy 1,
- **xxxIF** (ang. *interrupt flag*) – znacznik ustawiany sprzętowo w stan 1 po każdym zgłoszeniu przerwania; zerowanie znacznika musi odbywać się w programowo.

Powyżej „xxx” symbolizuje różne oznaczenia poszczególnych przyczyn przerwań.

Bit **GIE** (ang. *global interrupt enable*) w stanie 0 blokuje wszelkie przerwania, natomiast w stanie 1 dopuszcza przerwania nie zamaskowane przez bity ...IE.

c.d. – układ przerwań

Ponieważ system przerwań jest jednopoziomowy, wewnątrz funkcji obsługi przerwań należy sprawdzać przyczyny wystąpienia przerwania, np.:

```
#include<htc.h>
```

```
volatile int tick_count = 0;
```

Słowo kluczowe `interrupt` konieczne w nagłówku funkcji obsługi przerwań.

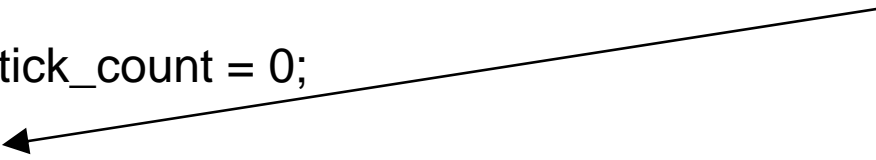

```
void interrupt tc_int(void) {  
    if (T0IE && T0IF) { // jeżeli przerwania TIMER 0 są włączone  
                        // i przerwanie zostało zgłoszone  
        T0IF = 0;      // wytrzyj flagę zgłoszenia przerwania  
        ++tick_count; // jakaś akcja  
        return;  
    }  
    if (INTE && INTF) { // jeżeli przerwania RB0 są włączone  
                      // i przerwanie zostało zgłoszone  
        INTF = 0;      // wytrzyj flagę zgłoszenia przerwania  
        tick_count = 0;  
        return;  
    }  
    // ... obsługa innego źródła przerwań  
}
```

c.d. – układ przerwań

Przerwania domyślnie są wyłączone. Żeby je włączyć należy ustawić maski odpowiednio wybranych przerwań oraz globalnie włączyć przerwania:

```
#include<htc.h>
```

```
T0IF = 0; // wytrzyj maskę przerwania zegara 0  
T0IE = 1; // przerwania zegara 0 będą używane  
ei();     // ogólne włączenie niezamaskowanych przerwań  
// ...  
di();     // ogólne wyłączenie przerwań
```

Uwaga 1: maski przerwań (np. T0IE) i flagi przerwań (np. T0IF) są specyficzne dla poszczególnych modeli mikrokontrolerów. Należy je sprawdzić w dokumentacji dla odpowiedniego urządzenia (tzw. „Data sheet”).

Uwaga 2: Zamiast użycia ei() oraz di() można bezpośrednio zmieniać bit GIE z rejestru INTCON, który jest obecny w przestrzeni adresowej danych:

```
GIE = 1; // równoważne ei();  
// ...  
GIE = 0; // równoważne di();
```

c.d. – układ przerwań

W nowszych mikrokontrolerach istnieje więcej przyczyn przerwań. Oprócz indywidualnego oraz globalnego maskowania przerwań, część przerwań od układów peryferyjnych jest maskowana także bitem PEIE (w rej. INTCON).

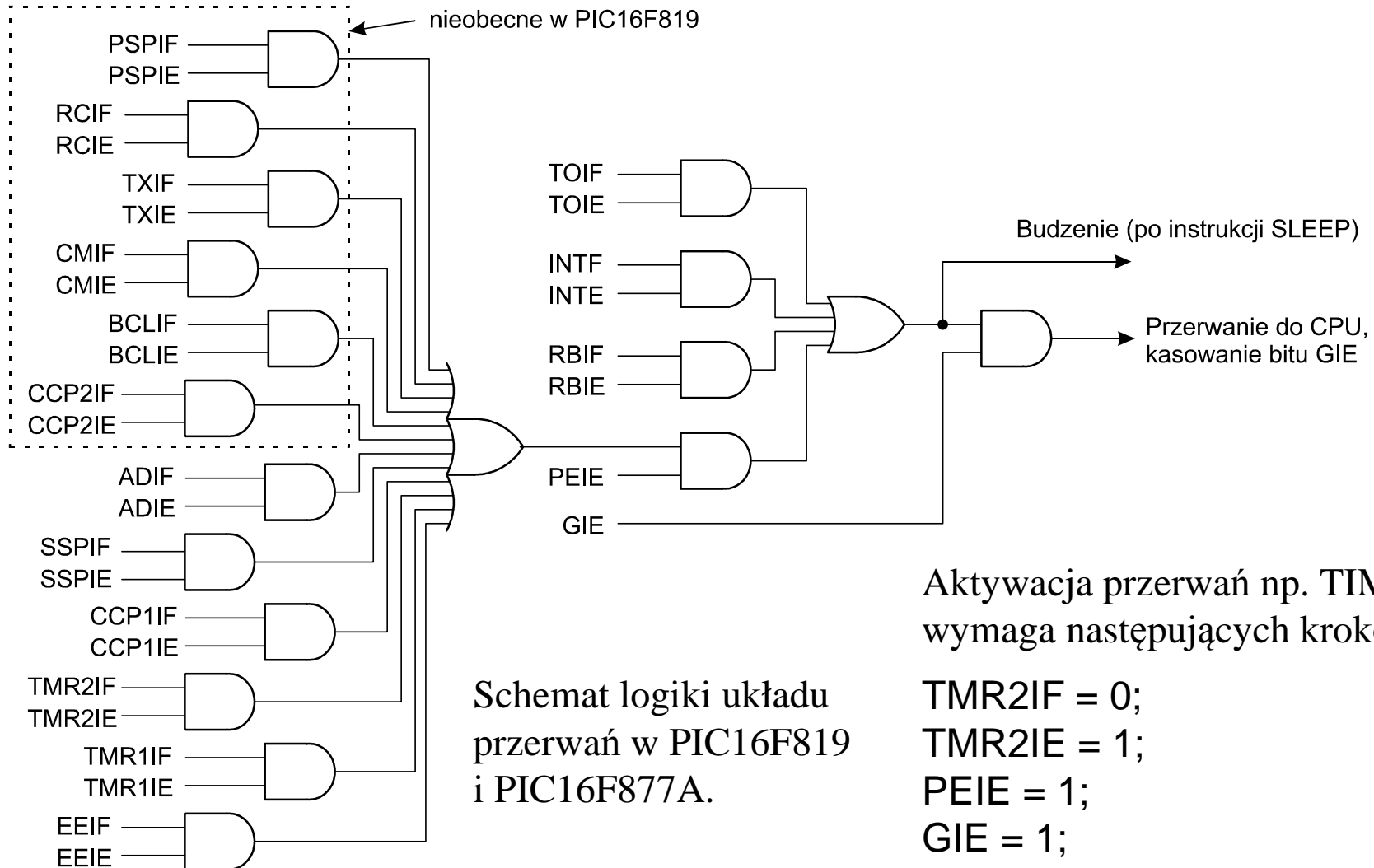

8.10. Zegary

Mikrokontrolery z rodziny PIC16Fxxx mają od 1 do 3-ech zegarów sprzętowych, które można wykorzystać do odmierzania okresów czasu albo do zliczania impulsów.

Wyposażenie	Mikrokontroler dostępny w lab. techniki cyfrowej		
	PIC16F84A	PIC16F819	PIC16F877A
Timer0	+	+	+
Timer1	brak	+	+
Timer2	brak	+	+

Jeżeli zegar jest obecny w danym modelu mikrokontrolera z rodziny Mid-range, to jego działanie musi być zgodne z dokumentacją producenta:

PICmicro™ Mid-Range MCU Family Reference Manual, data sheet DS33023A

Dostępne: <https://ww1.microchip.com/downloads/en/devicedoc/33023a.pdf>

8.10.1. Timer0

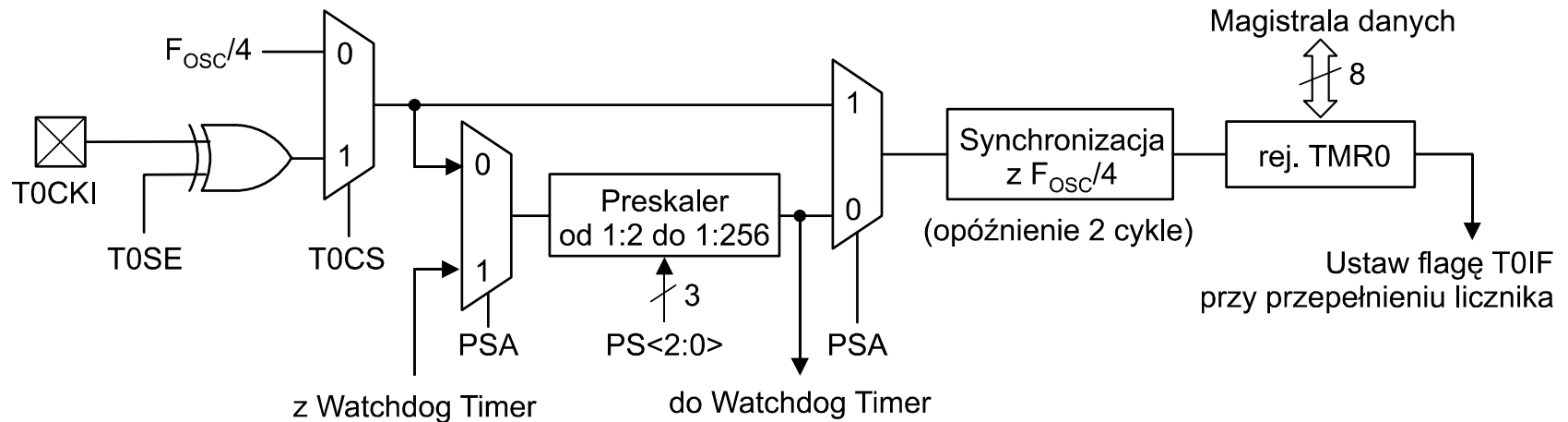

Timer0 posiada 8-bitowy licznik dostępny jako TMR0, który jest automatycznie zwiększany o 1. Przepelnienie tego licznika, tzn. przejście 0xFF → 0x00, powoduje ustawienie flagi przerwań T0IF (alternatywna nazwa TMR0IF).

Sygnal taktujący może pochodzić z zewnątrz (T0CS = 1) albo z tego samego zegara (T0CS = 0), który taktuje wykonywanie kolejnych instrukcji (1 instrukcja = 4 cykle).

Sygnal taktujący inkrementację TMR0 opcjonalnie może być dzielony od 1:2 do 1:256 w preskalerze - tylko podziały 1:(2ⁿ), gdzie *n* jest całkowite.

Bity kontrolujące Timer0 zebrano w rejestrze OPTION_REG:

R/W-1	R/W-1	R/W-1	R/W-1	R/W-1	R/W-1	R/W-1	R/W-1
nRBPU	INTEDG	T0CS	T0SE	PSA	PS2	PS1	PS0
bit 7							bit 0

Timer0 – c.d.

Przykład procedury wprowadzającej opóźnienie o daną liczbę cykli zegara:

```
#include<htc.h>
```

```
void Delay_Tmr0(unsigned short cykle) {  
    // 1 cykl = 4 okresy zegara  
    if (cykle > 0) {  
        TMR0 = 0; // zeruje licznik zegara oraz prescaler  
        TMR0IF = 0; // zeruj flagę zgłoszenie przerwania zegara 0  
        if (cykle <= 256)  
            OPTION_REG = 0B00001000; // wyłącz prescaler  
        else {  
            // potrzebny prekskaler od 1:2 do 1:256  
            unsigned char PodzialPreskaler = 0;  
            while(cykle > 256) {  
                cykle >>= 1;  
                PodzialPreskaler++;  
            }  
            OPTION_REG = PodzialPreskaler - 1;  
        }  
        TMR0 = 256 - cykle;  
        // zaczekaj na zgłoszenie przerwania zegara  
        while (TMR0IF == 0);  
    }  
}
```

Licznika preskalera nie można wyzerować niezależnie, tylko razem z zapisem do TMR0

Przy okazji wyzerowanie bitu nRBPU, co powoduje załączenie rezystorów podciągających wejścia w porcie B do napięcia zasilania.

PS<2:0>	podział
000	1:2
001	1:4
...	...
110	1:128
111	1:256

8.10.2. Timer1

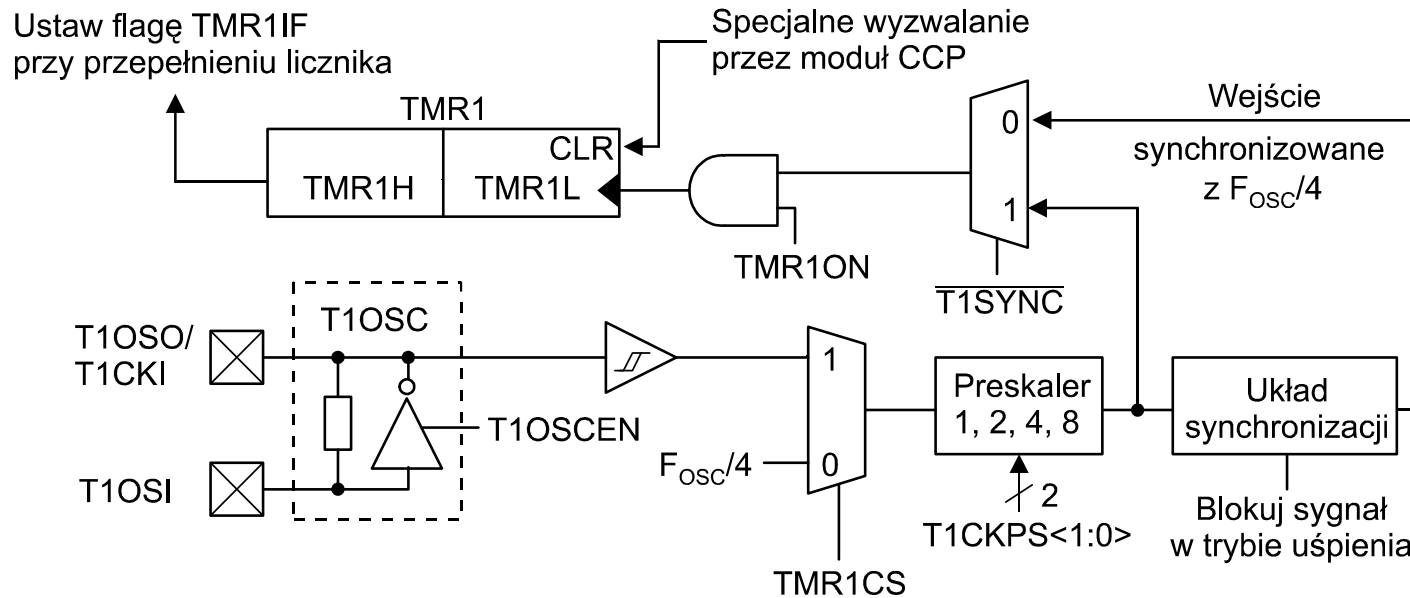

Timer1 posiada 16-bitowy licznik dostępny jako para bajtów TMR1H:TMR1L, który jest automatycznie zwiększany o 1. Przepełnienie licznika, tzn. przejście 0xFFFF → 0x0000, powoduje ustawienie flagi przerwań TMR1IF.

Sygnał taktujący może pochodzić z zewnątrz (TMR1CS = 1) albo z tego samego zegara (TMR1CS = 0), który taktuje wykonywanie kolejnych instrukcji (1 instrukcja = 4 cykle). Sygnał taktujący inkrementację przechodzi przez preskaler o wybranym podziale 1:1, 1:2, 1:4 albo 1:8. Bity kontrolujące Timer1 zebrano w rejestrze T1CON:

U-0	U-0	R/W-0	R/W-0	R/W-0	R/W-0	R/W-0	R/W-0
-	-	T1CKPS1	T1CKPS0	T1OSCEN	nT1SYNC	TMR1CS	TMR1ON
bit 7							bit 0

Timer1 – c.d.

Przykład procedury wprowadzającej opóźnienie o daną liczbę cykli zegara:

```
#include<htc.h>
```

```
void Delay_Tmr1(unsigned long short cykle) {
```

```
    // 1 cykl = 4 okresy zegara; najdłuższy obsługiwany czas: 0x80000 = 524288 cykli
```

```
    if (cykle > 0) {
```

```
        if (cykle > 0x80000) cykle = 0x80000;
```

```
        T1CON = 0; // wyłącz zegar 0
```

```
        TMR1IF = 0; // zeruj flagę zgłoszenie przerwania zegara 0
```

```
        unsigned char PodzialPreskaler = 0;
```

```
        while(cykle > 0x10000) {
```

```
            cykle >>= 1;
```

```
            PodzialPreskaler++;
```

```
        }
```

```
        TMR1 = (unsigned int)(0x10000 - cykle);
```

```
        T1CONbits.T1CKPS = PodzialPreskaler;
```

```
        TMR1ON = 1; // bit 0 z rej. T1CON - włącz zegar 1
```

```
        // zaczekaj na zgłoszenie przerwania zegara
```

```
        while (TMR1IF == 0);
```

```
    }
```

```
}
```

TMR1 jest typu unsigned int (2 bajty).



T1CKPS - pole 2-bitowe



8.10.3. Timer2

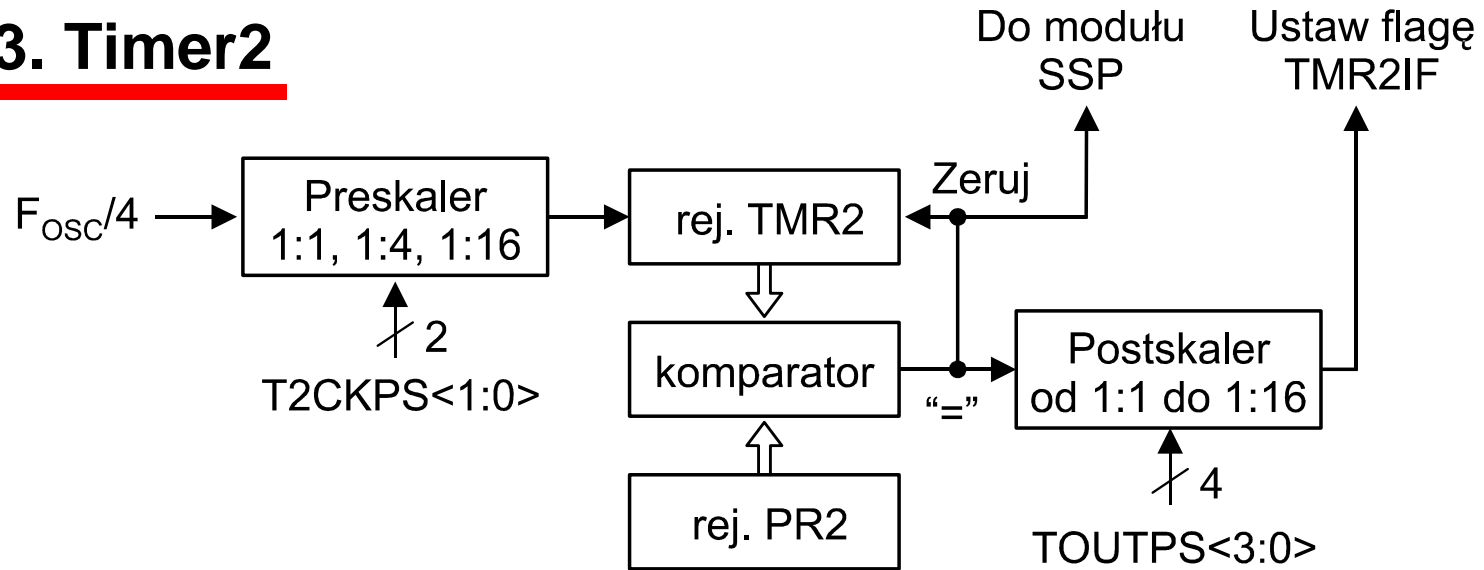

Timer2 posiada 8-bitowy licznik dostępny jako TMR2, który jest automatycznie zwiększany o 1. Licznik ten jest zerowany po osiągnięciu wartości z rejestru PR2 i generowany jest sygnał do postskalera o podziale 1:1, 1:2, 1:3, ... 1:15, 1:16. Sygnał taktujący może pochodzić tylko z zegara taktującego wykonywanie kolejnych instrukcji (1 instrukcja = 4 cykle). Sygnał taktujący inkrementację TMR2 jest dzielony przez 1:1, 1:4 albo 1:16 w preskalerze.

Bity kontrolujące Timer2 zebrano w rejestrze T2CON :

U-0	R/W-0	R/W-0	R/W-0	R/W-0	R/W-0	R/W-0	R/W-0
–	TOUTPS3	TOUTPS2	TOUTPS1	TOUTPS0	TMR2ON	T2CKPS1	T2CKPS0
bit 7							bit 0

8.10.4. Generowanie dźwięku z zestawie ZL4PIC

W zestawie ZL4PIC głośniczek piezoelektryczny można dołączyć przez zworę JP4 tylko do wyjścia RA2. Ponieważ żaden zegar nie może być wyprowadzony na to wyjście, należy przełączać stan RA2 w procedurze obsługi przerwania wybranego zegara:

```
#include<htc.h>
```

```
void interrupt IntHandler(void) {  
  if (TMR?IE && TM?2IF) { ←  
    // odmierzanie okresu przełączeń głośnika  
    TMR?IF = 0;  
    PORTA ^= 0b00000100;  
  }  
} // IntHandler
```

Z zależności od numeru zegara:
TMR0IE && TMR0IF
albo
TMR1IE && TMR2IF
albo
TMR2IE && TMR2IF

```
void main(void) {  
  ADCON0 = 0;           // wyłącz przetwornik A/D  
  ADCON1 = 0x06;       // ustaw linie RA0...RA5 jako cyfrowe  
  TRISA = 0b11111011; // ustaw linię RA2 jako wyjście, reszta wejścia  
  PEIE = 1;           // odblokuj przerwania układów peryferyjnych  
  ei();               // odblokuj wszystkie przerwania  
  
  ... // skonfiguruj Timer0, 1 albo 2 do generowania przerw z odpowiednim okresem  
  ... // użyj innego zegara do odmierzania czasu trwania dźwięku  
  ... // wyłącz przerwania i zegary  
}
```

8.11. Literatura

- [1] „Microchip HI-TECH C® for PIC10/12/16 User’s Guide”, data sheet DS51865B, ©2010 Microchip Technology Inc.
- [2] Instrukcja do ćwiczenia E59 w lab. techniki cyfrowej „Programowanie mikrokontrolerów PIC16 i urządzeń peryferyjnych w języku C”.
- [3] B.W. Kernighan, D.M. Ritchie, „Język ANSI C. Programowanie”, Wydanie II, Helion, Gliwice 2010.
- [4] T. Jabłoński, „Mikrokontrolery PIC16F8x w praktyce”, Wydawnictwo BTC, Warszawa 2002.
- [5] T. Jabłoński, K. Pławsiuk, „Programowanie mikrokontrolerów PIC w języku C”, Wydawnictwo BTC, Warszawa 2005.
- [6] S. Pietraszek, Mikroprocesory jednoukładowe PIC, Helion, Gliwice 2002,
- [7] PICmicro™ Mid-Range MCU Family Reference Manual, data sheet DS33023A.

Pozycje [1] i [2] w plikach PDF dostępne na stronie:

<https://fizyka.p.lodz.pl/pl/dla-studentow/tc/>

Pozycja [1] jest dostępna także jako część instalacji pakietu HI TECH Software. Instalator tworzy w Menu Windows grupę „HI-TECH Software” zawierającą pozycję [1] pod nazwą „User manual”.